

Samsung Luftfilteranlagen

Modell		OMC - 500	OMC - 1000	OMC - 1500	OMC - 2000
Stromspannung		220V / 380V / 400V / 440V 3 Phase			
Leistung(KW)		0.38(0.5HP)	0.75(1HP)	0.75(1HP)	1.5(2HP)
Kapazität(m ³ /min)		7	12	15	20
U/min		3420	3420	3420	3420
statischer Druck		150~200	150~200	150~200	150~200
Lärmpegel (dB)		65	68	68	72
Gewicht (kg)		15	21	23	26
Saugeffektivität(%)		99.7% mit Filter (Bitte beachten Sie, aufgrund Filterunterschiede können Abweichungen auftreten)			
Maße	A	Φ 123	Φ 123	Φ 148	Φ 148
	B	Φ 350	Φ 350	Φ 350	Φ 350
	C	Φ 298	Φ 298	Φ 298	Φ 298
	D	200mm	200mm	200mm	200mm
	E	200mm	200mm	200mm	200mm
	F	390mm	420mm	450mm	520mm

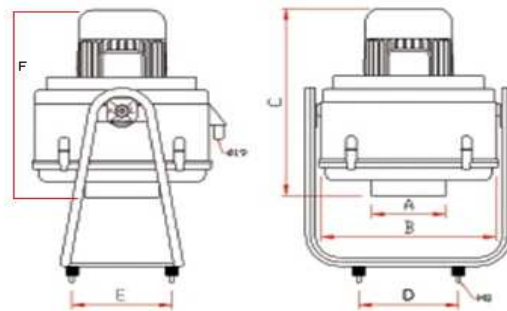

Ausstattung

Anlage	• Universelle und einfache Montage an Anlagen und Maschinen
	• Einfach zu reinigen und wiederverwendbar mit keramischen Filter
	• Leicht, effizient, und kompakt
	• Keramischer Filter sorgt für geringen Ölverbrauch

Installationsmethoden

